

Varenummer: 2302151785
Beskrivelse: Stjernegreb
VTT.50-SST-p-M10x30 CLEAN

Mål

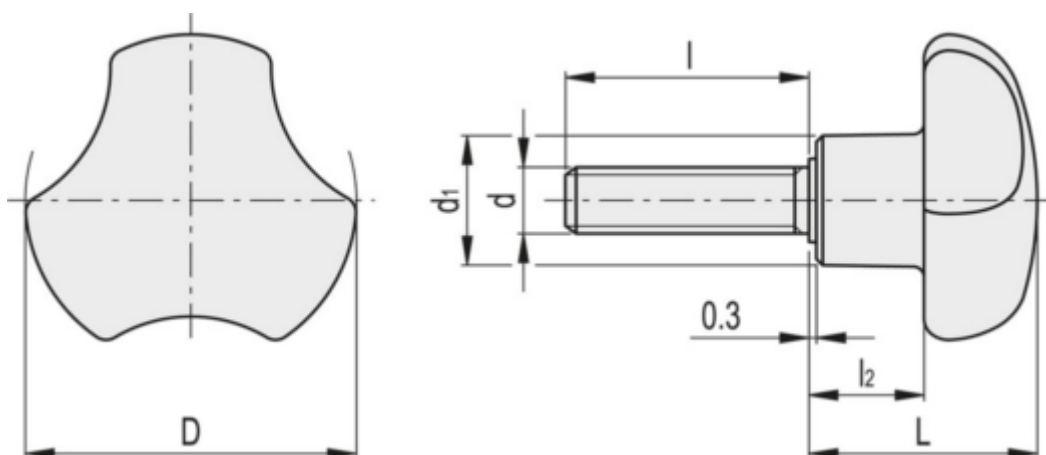

D	= 50
d1	= 19
Dg	= -
l2	= 15
L	= 30
L1	= 30
Vægt i (g)	= 57